

COMPOSITION

COMPOSITION

A Canal porteur avec motorisation intégrée

- › Canal en tôle d'acier zingué avec partie supérieure fermée (éléments intégrés : basculateur et tube à rainure) ;
- › Moteur carré avec fin de course incorporé, doté d'un mécanisme permettant un réglage pas à pas, relié par une prise Hirschmann IP54 (connecteur mâle-femelle) ;
- › Compatible avec d'éventuels automatismes (type GTB).

Attention, les branchements électriques incombent au client (ne jamais raccorder plusieurs moteurs parallèle). Tout mécanisme utilisant un autre moteur qu'un moteur carré (spécifique BSO), sera systématiquement refusé.

Commande

- › Filaire via interrupteur ou radio.

Attention, nous déclinons toute garantie pour l'ensemble des détériorations et des dommages consécutifs pouvant affecter les stores dans le cas où ces dommages seraient imputables à des systèmes de commande fournis pas le client.

B Lames

- › Lames en aluminium laqué soutenues latéralement par des guides lames en polyamide interchangeable (fixés alternativement) ;
- › Lame finale renforcée.

C Coulisses de guidage

- › Coulisses latérales pré-perçées en aluminium thermolaqué (autoportantes ou doubles) comprenant un système d'amortissement du bruit par joint synthétique.

Option guidage par câble inox en remplacement de coulisse, sur demande.

D Bande-échelle (orientation des lames)

- › Bande-échelle en fibres de Térylène grises (synthétique apportant élasticité, résistance à la rupture au fluage et au UV) avec raccordement direct aux lames par agrafe en inox.

E Bande de relevage (entraînement des lames)

- › Bande de relevage en fibres de Kevlar grises avec un apprêt spécial anti-frictions (résistant à l'abrasion et aux frottements), fixée au basculateur au moyen d'une aiguille accessible permettant une maintenance facilitée (sans démontage du BSO).

F Option lambrequin

- › Bandeau de finition en aluminium thermolaqué repris sur étriers via le canal porteur.

Coupe

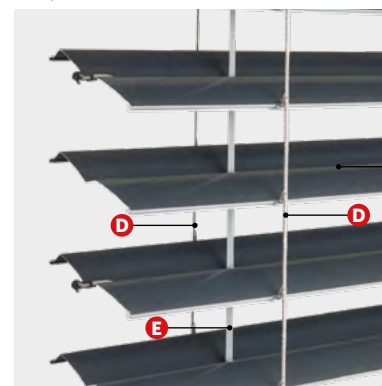

- › Abaissement des lames en position fermée, remontée des lames en position ouverte.
- › Réglage individuel de l'inclinaison des lames possible dans toutes les positions.

Attention, les branchements électriques incombent au client (ne jamais raccorder plusieurs moteurs parallèle). Tout mécanisme utilisant un autre moteur qu'un moteur carré (spécifique BSO), sera systématiquement refusé.



GUIDAGE par coulisses

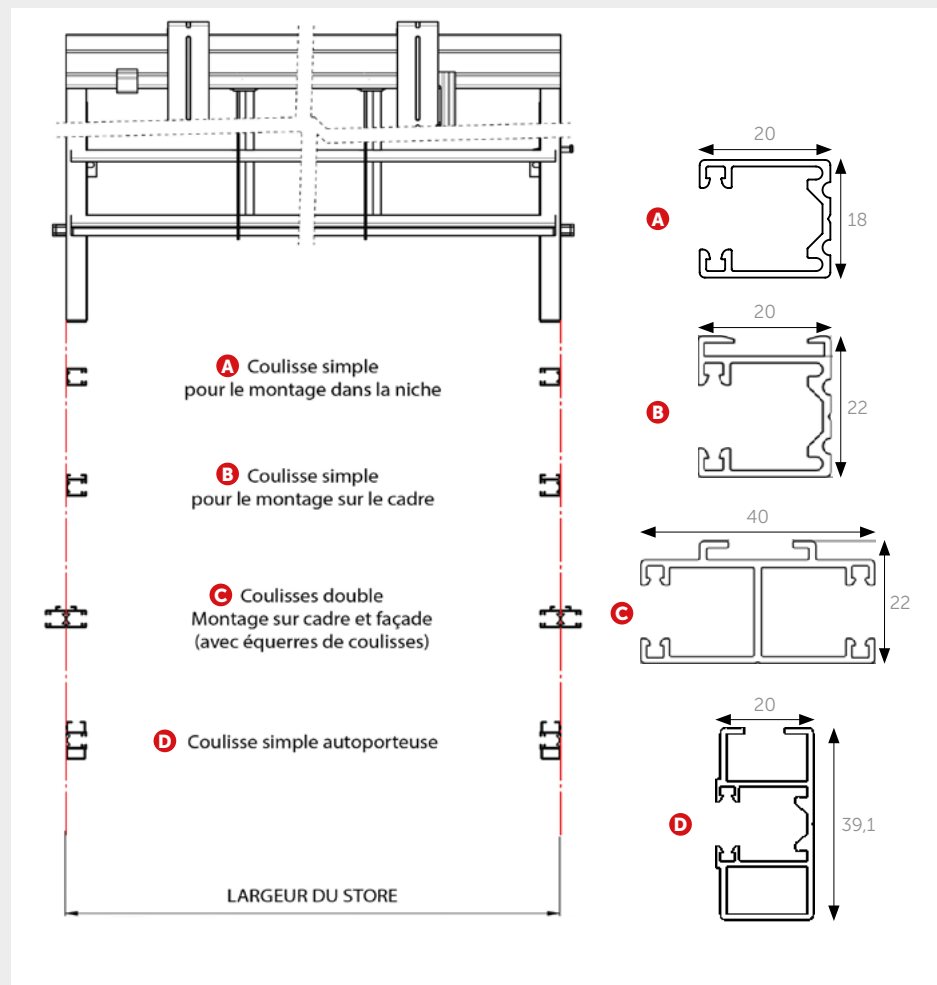

FIXATION des coulisses

A Hauteur lumière (mm)	B Entraxe (mm)	Nombre de trous
600 - 1500	/	2
1501 - 2500	(hl-300) / 2	3
2501 - 3500	(hl-300) / 3	4
3501 - 4500	(hl-300) / 4	5
> 4500	(hl-300) / 5	6

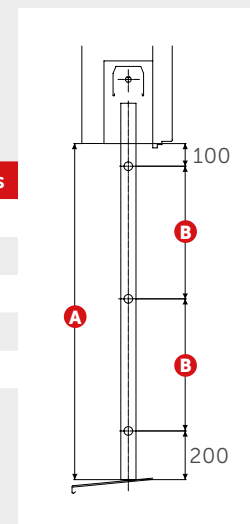

EQUERRES de coulisses

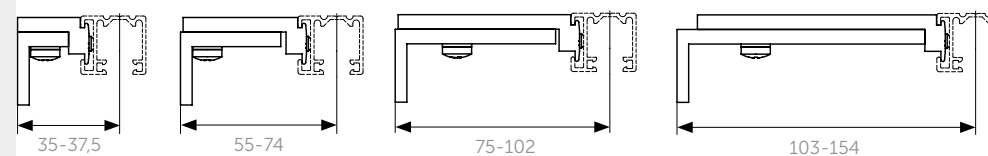

BSO MOTORISÉ | RÉF. ML-Z90

LAMES EN Z BORDÉS



Stores à lames orientables en Z type BSO.

Pose autoportante avec coulisses.



CONFORME AUX NORMES CE (EN 13659)

STORES À LAMES ORIENTABLES | GAMME MOBIL'LIGNE

LAMES EN Z BORDÉS

Configuration en niche
Sans lambrequin



Configuration sous linteau
Avec lambrequin



DIMENSIONNEMENT

Cotation de niche :	
A Hauteur niche (mm)	B Hauteur lumière (mm)
Avec motorisation intégrée	
160	700
170	701 - 900
190	901 - 1300
210	1301 - 1600
230	1601 - 1900
250	1901 - 2300
270	2301 - 2600
290	2601 - 3000
310	3001 - 3300
330	3301 - 3500
350	3501 - 3900
370	3901 - 4300

Cotations limites :	Individuel	Couplé
Surface max. (m ²)	11	35
Nombre max. (m ²)	/	6
B Hauteur lumière max. (mm)	4500	4500
B Hauteur lumière min. (mm)	600	600
C Largeur construction max. (mm)	4500	/
C Largeur construction min. (mm)	520	/

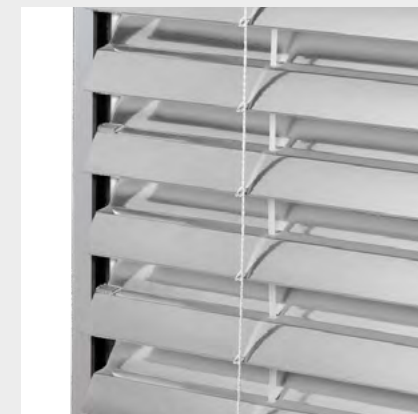
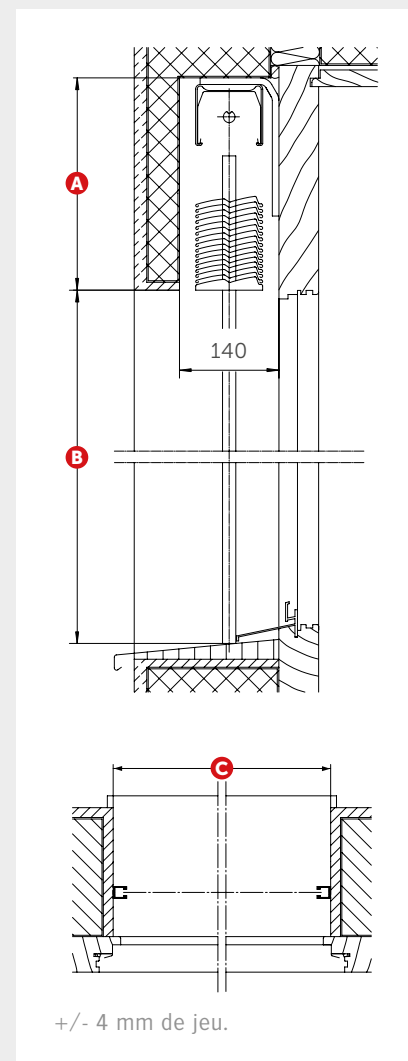

› Rappel dès que **C** = 2500 mm, un guidage par câble de renfort est nécessaire.

NUANCIER STANDARD



RAL 1015



RAL 6005



RAL 7016



RAL 7016S

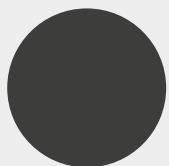

RAL 7022



RAL 7035



RAL 7038

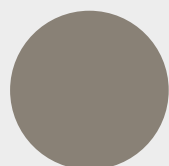

RAL 7048

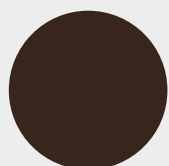

RAL 8014

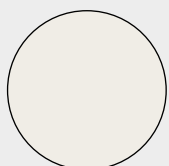

RAL 9002

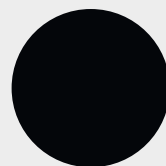

RAL 9005



RAL 9006

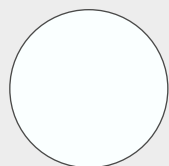

RAL 9010

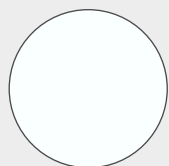

RAL 9016

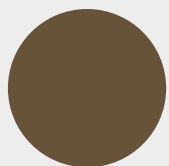

VSR 780



RAL 9006S



RAL 9007

NUANCIER SPÉCIFIQUE

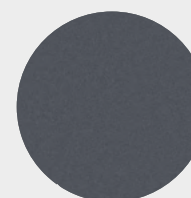

DB 702

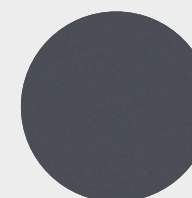

DB 703

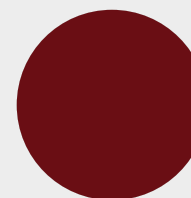

RAL 3004

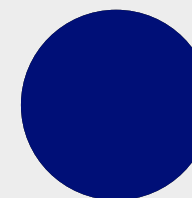

RAL 5002

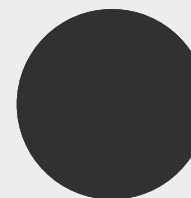

RAL 7021



W 210

ATTENTION :

Cette représentation de teintes est une réalisation de notre société qui en aucun cas ne peut être assimilée à une reproduction certifiée.